



Stehtisch

no limits
for disabled people



Maßgeschneiderte Spitzengeräte
für Profi- und Amateursportler

Stehtisch

Perspektiven ändern.
Der Stehtisch ist ideal, um so richtig
standhaft zu sein.

Stehen heißt:

- Positive Auswirkung auf die Psyche
- Kreislauftraining
- Dekubitusprophylaxe durch Entlastung der im Sitzen gefährdeten Hautpartien
- Anregung der Darmmotorik durch aufrechte Haltung

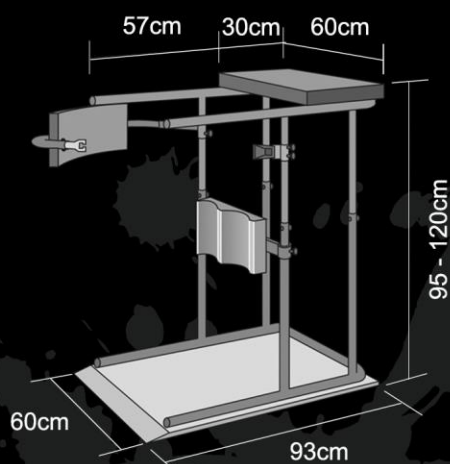

Technik:

- Höhenverstellbar von 95 - 120cm
- Hüftpolster stufenlos verstellbar
- Sicherheitsgurtverschluss
- Anatomisch geformter, höhenverstellbarer Kniepolster und stufenlos verstellbarer Hüftpolster
- Rahmenfarbe: schwarz
- Gewicht: ca. 25 kg

Option:

- seitliche Pelotten
- Fersenhalterung mit Führung



Anatomisch geformter,
stufenlos verstellbarer
Hüftpolster



Anatomisch geformter,
höhenverstellbarer Kniepolster

www.praschberger.com



Alois Prashberger Rolltechnik & Sport GmbH - Sebi 9 - A 6342 Niederndorf
Telefon ++43 (0) 5373/42570 - Fax ++43 (0) 5373/42570-10
e-mail: rolltechnik@praschberger.com